

Comformatic Handlinggeräte

Handlinggerät Comformatic VT 200 / VT 500

Dieses Handhabungsgerät ist dazu geeignet, großflächige Materialien mit nur einem **Bediener** sicher und stabil zu handhaben. Das Gerät kann als selbständige Einheit zu jeder Maschine beigestellt werden. Das Preis-Leistungs-Verhältnis ist überzeugend; denn die Amortisationszeit liegt unter einem Jahr.

Bestehend aus folgenden Hauptteilen:
(auch einzeln lieferbar)

- Säulenständer
- Schwenkarm
- Hubtraverse mit Bedienung.

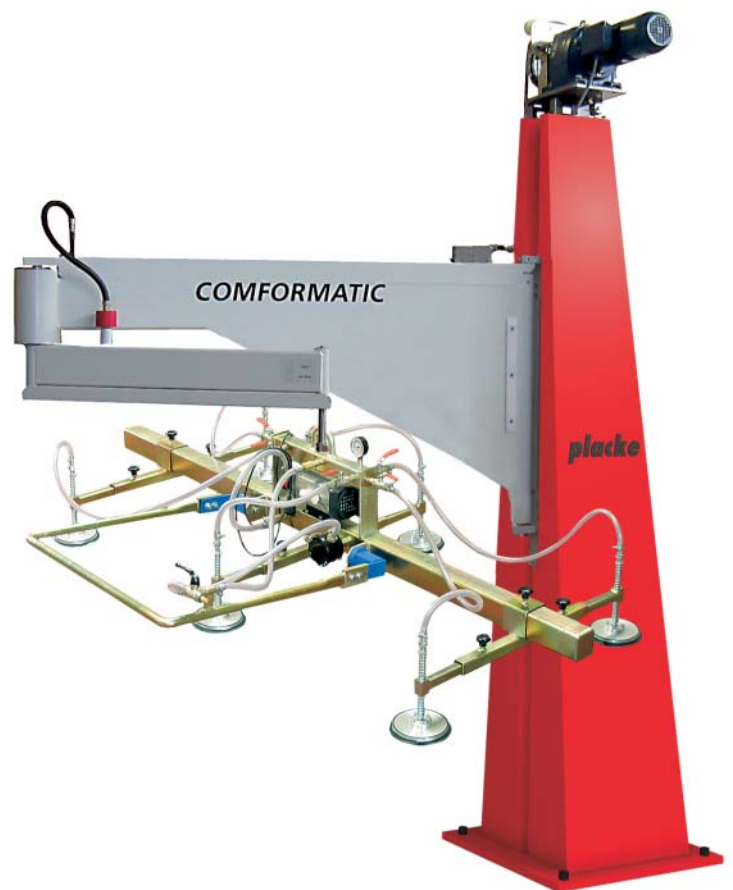

Schwenkbereich

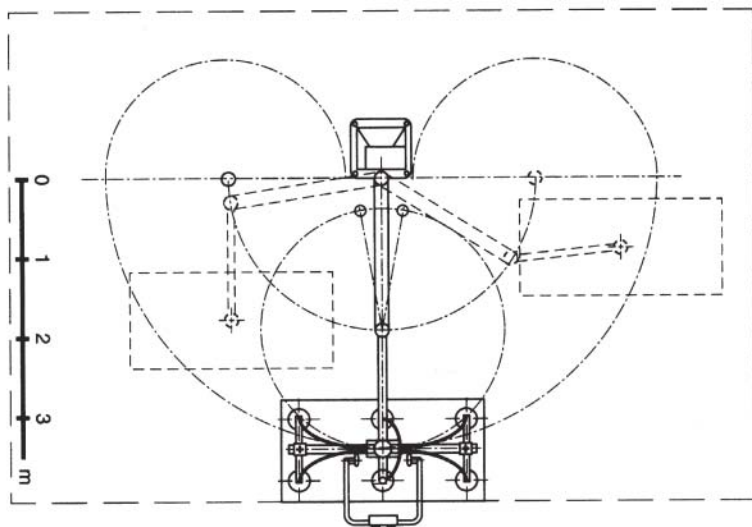

Comformatic Handlinggeräte

• Säulenständer

Der Ständer ist eine gekantete Schweißkonstruktion. Darin enthalten ist die Rollenführung für die Höhenverstellung des Schwenkarmes, der Kabeleinlauf für die Bedienung und der Elektroschrank. In der Grundplatte des Ständers sind Justierbohrungen für das exakte Ausrichten des Gerätes eingearbeitet. Der Antrieb erfolgt über einen 400 V Bremsmotor mit vorgeschalteter Rutschkupplung.

• Schwenkarm

Der Schwenkarm ist eine Konstruktion aus Rechteck- und Starkwandrohren. Er ist als Knickarm so konstruiert, daß er mittels Kettenführung die zu hebenden Teile immer parallel zum Ständer verfährt. Die Kombination von schweren geschweißten Rechteckprofilen und Kettenübertragung erlaubt es, daß Produkte, die großflächig sind und/oder großes Gewicht haben, einfach und sicher auf die Maschine gebracht werden können.

• Hubtraverse mit Bedienung

Die Hubtraverse ist aus Rechteckrohrprofilen zusammengestellt, die ineinander verschiebbar sind, damit die verschiedenen Produktmaße einwandfrei angehoben werden können. Die Verstellmöglichkeiten sind mittels Schnellspannungen zu blockieren. An der Hubtraverse sind sechs Sauger angebracht, die durch eine Vakuum-Pumpe bedient werden.

Die Bedienung erfolgt über Drucktasten, die direkt am Bedienungshebel montiert sind. Der Bedienungshebel ist an der Traverse drehbar montiert und mit zwei Gewichtentlastungseinheiten versehen.

TECHNISCHE DATEN	VT 200	VT 500
Hublast an Vakuumtraverse	150 kg	440 kg
Hublast am Haken	200 kg	500 kg
Max. Hubhöhe	1700 mm	1740 mm
Hubgeschwindigkeit	6 m/min	4 und 8 m/min
Max. Drehradius	3400 mm	3400 mm
Netzanschluß	400 V, 50 Hz	400 V, 50 Hz
Max. Produktabmessung	3000 x 1500 mm	3000 x 1500 mm <small>(Gewichtsabhängig)</small>
Gesamthöhe	3500 mm	3580 mm
Gesamtgewicht	650 kg	800 kg